

ATEM 2 M/E Production Studio 4K



Новая модель ATEM 2 M/E Production Studio 4K предназначена для высококачественного многокамерного вещания в SD, HD и Ultra HD. Оснащенная 20 входами с повторной синхронизацией, она дает возможность подключать камеры, дисковые рекордеры и компьютеры для трансляции живых концертов, спортивных соревнований и других событий. Расширенный функционал ATEM 2 M/E Production Studio 4K позволяет выполнять цветовой кеинг, создавать переходы и цифровые видеоэффекты. Есть модули первичного и вторичного кеинга, режим Super Source, звуковой блок, две конфигурации многооконного мониторинга и библиотека мультимедиа. Благодаря разъемам 6G-SDI и HDMI 4K, а также шести дополнительным выходам переключение источников в прямом эфире будет исключительно быстрым!

US\$3,995

Разъемы

Общее количество видеовходов

21 (из них 20 активных)

Общее количество видеовыходов

16

Общее количество

дополнительных выходов

6

Скорость передачи через SDI

270 Мбит/с; 1,5; 3 и 6 Гбит/с

Общее количество аудиовходов

2 x XLR, 2 x RCA

Общее количество аудиовыходов

2 x XLR (программный), 2 x XLR (мониторинг)

Разъемы для тайм-кода

Один XLR на входе и один XLR на выходе

Синхровход

Tri-Sync или Blackburst

Повторная синхронизация на видеовходе

На всех 20 разъемах

Видеовходы SDI

20, с возможностью переключения между SD, HD и Ultra HD 4K (10 бит). Двухканальный встроенный звук.

Видеовходы HDMI

Один, типа A с возможностью переключения между SD, HD и Ultra HD 4K (10 бит). Двухканальный встроенный звук.

Вывод звука через SDI

Двухканальный звук, выводимый на все выходы

Программные выходы SDI

3, с возможностью переключения между SD, HD и Ultra HD 4K (10 бит)

Программный выход HDMI

Один, типа A с возможностью переключения между SD, HD и Ultra HD 4K (10 бит)

Программный выход SDI с возможностью понижающей конверсии

Один (преобразование из Ultra HD 4K в HD, 10 бит)

Выход SDI для предварительного просмотра

Один, с возможностью переключения между SD, HD и Ultra HD 4K (10 бит)

Многооконный мониторинг

2

Выходы SDI для многооконного мониторинга

2

Видеовыходы HDMI для многооконного мониторинга

2

Подключение панели управления

Через порт Ethernet по стандарту 10/100/1000 BaseT, с подключением напрямую или через локальную сеть

Выход Tally

С помощью подключения через порт Ethernet к Blackmagic Design GPI and Tally Interface (не входит в комплект поставки)

Подключение к компьютеру

Один порт USB 2.0

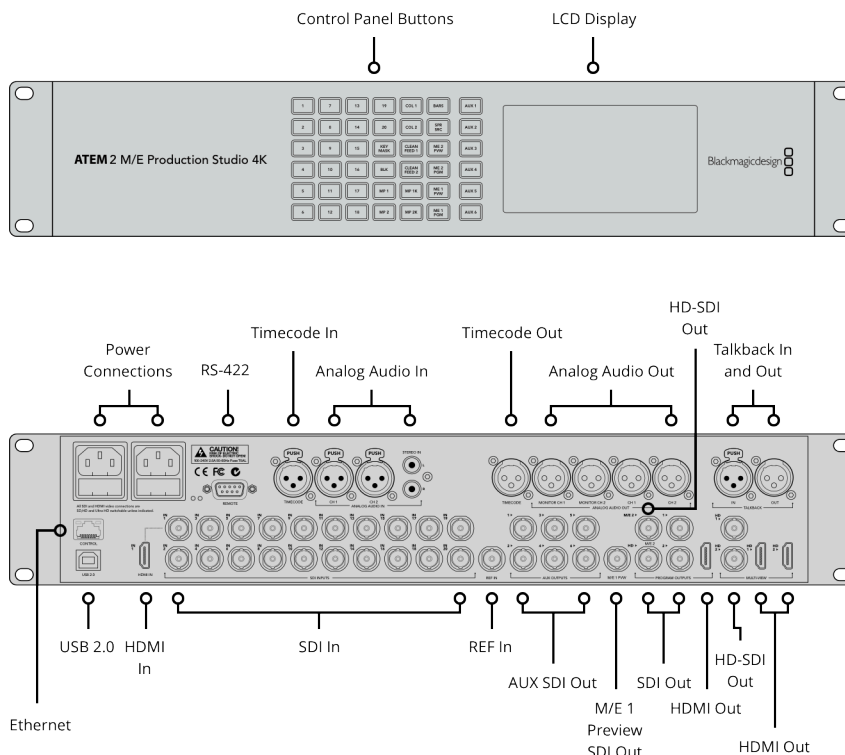

Стандарты и форматы

Форматы SD

525i/59,94 NTSC; 625i/50 PAL

Форматы HD

720p/50/59,94
1080p/23,98/24/25/29,97/50/59,94
1080i/50/59,94

Форматы Ultra HD

2160p/23,98/24/25/29,97

Интерфейс SDI

В соответствии со стандартами SMPTE 259M, SMPTE 292M, SMPTE 424M

Цветовая субдискретизация

4:2:2

Цветовое разрешение

10 бит

Цветовое пространство

REC 601, REC 709, REC 2020

Поддерживаемые разрешения

входа HDMI для подключения компьютера

720 x 480i (59,94 Гц),
720 x 576i (50 Гц),
1280 x 720 (59,94 Гц),
1280 x 720 (50 Гц),
1920 x 1080 (50 Гц),
1920 x 1080 (59,94 Гц),
3840 x 2160 (23,98 Гц),
3840 x 2160 (24 Гц),
3840 x 2160 (25 Гц),
3840 x 2160 (29,97 Гц).

Примечание: при работе с частотой 23,98/29,97/59,94 Гц также поддерживается ввод изображения с частотой 24/30/60 Гц соответственно.

Прочие характеристики

Модули первичного кеинга Четыре (цветовой, линейный и яркостный кеинг)	Модули линейного/яркостного кеинга 7	Генераторы шаблонов 8
Модули вторичного кеинга 2	Модуль кеинга для создания переходов (анимированные переходы и цифровые видеоэффекты) По одному для анимированных переходов и DVE	Генераторы цвета 2
Модули цветового кеинга 4	Общее количество слоев 13	Цифровые видеоэффекты с 3D-границами и тенями 1
Поддержка двусторонней связи Нет		Панель управления Программная или дополнительная аппаратная панель
Режим «микс-минус» Нет		

Медиаплеер

Медиаплееры 2	Емкость библиотеки мультимедиа при загрузке клипов 2 клипа с поддержкой вырезающего и заполняющего сигнала	Максимальная длина клипа в формате Ultra HD 4K 180 кадров
Каналы Вырезающий и заполняющий сигнал для каждого медиаплеера		Форматы изображения для библиотеки мультимедиа PNG, TGA, BMP, GIF, JPEG и TIFF
Емкость библиотеки мультимедиа при загрузке изображений 32 изображения с поддержкой вырезающего и заполняющего сигнала	Максимальная длина клипа в формате NTSC/PAL 3600 кадров	Формат видео для библиотеки мультимедиа Последовательность файлов TGA
	Максимальная длина клипа в формате 720p 1600 кадров	Форматы аудио для библиотеки мультимедиа WAV, MP3 и AIFF
	Максимальная длина клипа в формате 1080 720 кадров	

Многооконный мониторинг

Многооконный мониторинг Два выхода по 10 окон в каждом, всего 20 окон	Назначаемые окна 16	Присвоение имен источникам Да
Формат вывода в режиме Multi View HD	Индикация Красный цвет для программного сигнала, зеленый для предварительно просматриваемого сигнала	

Дисплей

Интерфейс

Минимальное разрешение монитора 1366 x 768

Передняя панель

Встроенный ЖК-дисплей для просмотра видео и 42 кнопки со светодиодной подсветкой для переключения сигналов, выводимых на дополнительные выходы

Обработка сигналов

Преобразование цветового пространства

Аппаратное в режиме реального времени

Задержка обработки

Менее 2 строк

Понижающая конверсия из 4K в HD

Есть, один программный выход

Звуковой блок

22 входа на 2 канала.

Режимы «Вкл.»/«Выкл.»/«Привязка звука к видео».

Индикация уровня звука и максимального значения.

Регулировка усиления всего сигнала.

Отдельные аналоговые выходы для мониторинга.

Программное обеспечение

Программная панель управления

В комплект поставки входит программная панель ATEM Software Control для операционных систем Mac 10.12 Sierra, Mac 10.13 High Sierra или более поздних версий, Windows 8.1 (64-разрядная версия) и Windows 10 (64-разрядная версия)

Обновление программного обеспечения

Через порт USB 2.0 с прямым подключением к компьютеру на платформе Mac OS или Windows. В комплект программного обеспечения входит ATEM Switcher Utility.

Настройка

С помощью программной панели управления ATEM, за исключением IP-адреса, который устанавливается с помощью ATEM Switcher Utility при подключении к видеомикшеру через порт USB

Операционные системы



Mac 10.12 Sierra, Mac 10.13 High Sierra или более поздняя версия



Windows 8.1 или Windows 10

Питание

Питание

Один встроенный блок питания переменного тока 100-240 В

Потребляемая мощность

150 Вт

Физические размеры

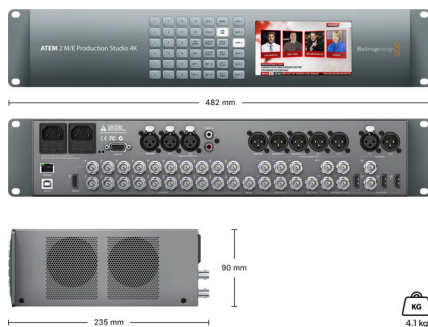

Физическая установка

Физическая установка

2 места в стойке

Условия эксплуатации

Рабочая температура

от 0° до 40° С

Температура хранения

от -20° до 60° С

Относительная влажность

от 0% до 90% (без конденсации)

Комплект поставки

ATEM 2 M/E Production Studio 4K

SD-карта с ПО и руководством пользователя

Гарантия

Ограниченная гарантия производителя сроком 12 месяцев

Все содержимое веб-сайта охраняется авторским правом Blackmagic Design Pty. Ltd. 2019.

Все права защищены. Все товарные знаки являются собственностью соответствующих правообладателей.

Рекомендованная производителем розничная цена указана без налога с продаж и стоимости доставки.

Этот веб-сайт использует файлы cookie, которые служат для показа персонализированной рекламы третьими сторонами. Чтобы отказаться от получения такой информации, необходимо изменить соответствующие настройки. [Правила соблюдения конфиденциальности](#)

Уполномоченный дилер Blackmagic Design